

# Barrial®

## Tableaux des sollicitations par fixation en charge ultime

Valeurs de sollicitation des fixations en daN  
(en traction vers l'extérieur uniquement)

entraxe montants = 1500 mm

S<sub>ds</sub> = sollicitations de service ou état limite de service (ELS) = 30 daN/m

S<sub>du</sub> = sollicitations ultime ou état limite ultime (ELU) = 1,5 x S<sub>ds</sub>

dani alu préconise l'emploi de chevilles chimiques avec visserie inox pour la fixation du garde-corps Barrial au gros oeuvre.

Afin de déterminer la fixation adaptée au support rencontré, nous recommandons d'obtenir l'avis du bureau de contrôle missionné pour le chantier et le conseil technique du fournisseur de fixations.

Le tableau des sollicitations ci-contre permettra au fournisseur de fixations de déterminer le modèle approprié en fonction des caractéristiques du support.

Suivant la qualité du support et le type de fixation choisis un entraxe inférieur peut être nécessaire (prendre conseil auprès de votre fournisseur de fixations ou contactez-nous).

Les sabots Barrial ne doivent pas être fixés à travers une membrane étanchéité afin d'éviter les phénomènes de fluage. Le cas échéant, l'étanchéité doit être retirée et reconstituée sur le sabot.

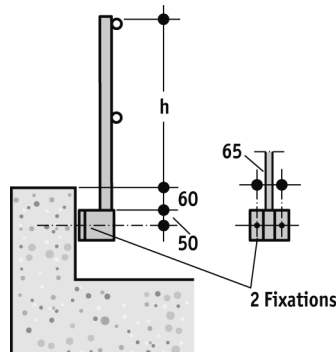

### Sabot A, Ae, A10 Ar, Aer, A10r

Axe à 50 mm,  
Nb. Fixations 2,  
Distance au bord  
60 mm,  
entraxe montants  
1500 mm

h (hauteur montant)	S <sub>ds</sub>	S <sub>du</sub>
200	117	176
300	162	243
400	207	311
500	252	378
600	297	446
700	342	513
800	387	581
900	432	648
1000	477	716

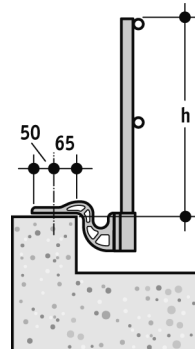

### Sabot Z, Zr

Axe à 50 mm,  
Nb. Fixations 1,  
entraxe montants  
1500 mm

h (hauteur montant)	S <sub>ds</sub>	S <sub>du</sub>
200	180	270
300	270	405
400	360	540
500	450	675
600	540	810
700	630	945
800	720	1080
900	810	1215
1000	900	1350

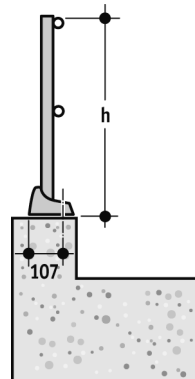

### Sabot F

Entraxe 107 mm,  
Nb. Fixations 1,  
entraxe montants  
1500 mm

h (hauteur garde-corps)	S <sub>ds</sub>	S <sub>du</sub>
200	126	189
300	127	191
400	169	254
500	211	317
600	253	380
700	295	443
800	337	506
900	379	569
1000	421	632
1100	463	695

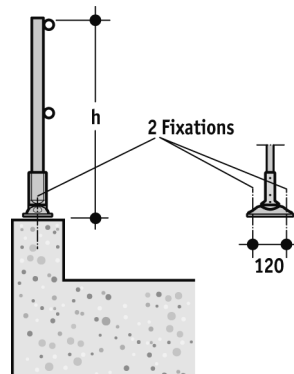

### Sabot M, M+

Entraxe 120 mm,  
Nb. Fixations 2,  
entraxe montants  
1500 mm

h (hauteur garde-corps)	S <sub>ds</sub>	S <sub>du</sub>
200	135	203
300	135	203
400	180	270
500	225	338
600	270	405
700	315	473
800	360	540
900	405	608
1000	450	675
1100	495	743

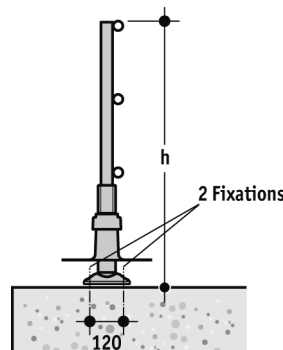

### Sabot D

Entraxe 120 mm,  
Nb. Fixations 2,  
entraxe montants  
1500 mm

h (hauteur garde-corps)	S <sub>ds</sub>	S <sub>du</sub>
1100	413	620
1200	450	675
1250	469	704